

Banc de démonstration du cycle frigorifique à évaporateur à air ou à eau



Photo non contractuelle

Le banc est livré complet, instrumenté avec manuel technique et travaux pratiques..

Conception, fabrication, et matériel industriel.

L'intérêt didactique est dirigé vers différents domaines d'études.

L'utilisation du fluide frigorigène R134a est conforme aux nouvelles normes des fluides frigorigènes.

Même fonctionnalités que le CRD 400 avec possibilité de fonctionner avec un condenseur à eau ou à air.

Applications pédagogiques

- Etude et concept de base d'une installation frigorifique au R134a.
- Etudes des phases importantes d'un cycle frigorifique à compression-condensation-évaporation (eau/air-eau/eau).
- Analyse du cycle frigorifique théorique.
- Analyse du cycle frigorifique réel
 - Détermination des pertes de charges
 - Détermination de la surchauffe
 - Détermination du sous refroidissement
 - Détermination de la puissance frigorifique à l'évaporateur
 - Détermination de la puissance au condenseur
- Calcul des bilans thermiques au condenseur et à l'évaporateur
- Construction du cycle frigorifique sur un diagramme d'état.

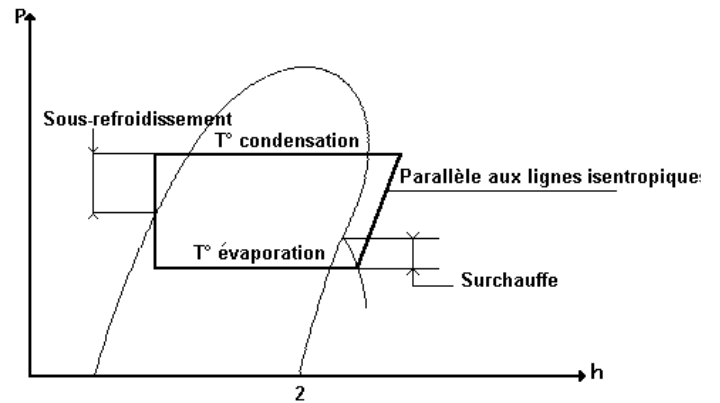

Tracé du cycle théorique frigorifique sur diagramme d'état

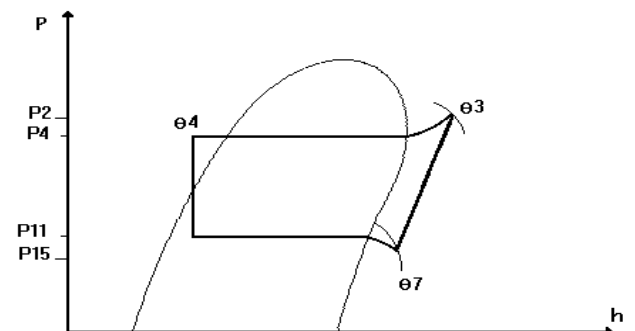

Tracé du cycle frigorifique réel sur diagramme d'état

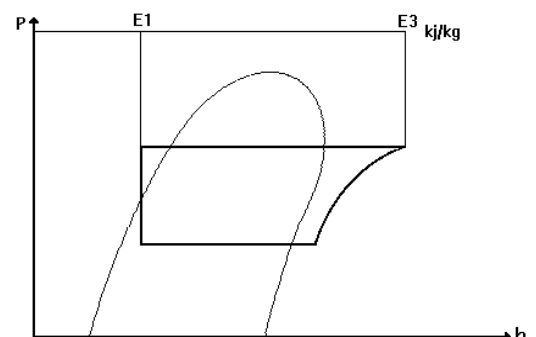

Puissance au condenseur

CRD 500

Spécifications

Le banc de démonstration du cycle frigorifique CRD 500 est un ensemble frigorifique à un étage de compression de type commercial équipé de matériels industriels les plus couramment utilisés dans le domaine du froid.

Cet équipement fonctionne avec le fluide frigorigène R 134 a qui est désormais le fluide frigorigène des installations du froid positives.

Options

Cet équipement peut être informatisé

Dimensions

Longueur	800 mm
Largeur	560 mm
Hauteur	620 mm
Poids	50 kg

Utilités

Electricité : 230 VAC Mono 1,5 A
*D'autres tensions peuvent être fournies à la
Demande*

Eau : 3 l/mn (réseau)

Transport

Dimensions de la caisse :

Longueur	900 mm
Largeur	690 mm
Hauteur	790 mm
Poids total	85 kg