

Radiateurs – Equilibrage Quitus / 3 colonnes

DESCRIPTIF

- Le banc permet d'effectuer l'équilibrage suivant la méthode Quitus sur un ensemble à trois colonnes.
- Ensemble livré complet, instrumenté avec manuel technique et travaux pratiques dirigés vers les formations de génie énergétique.



BANC D'ÉQUILIBRAGE METHODE QUITUS DE DESBORDES

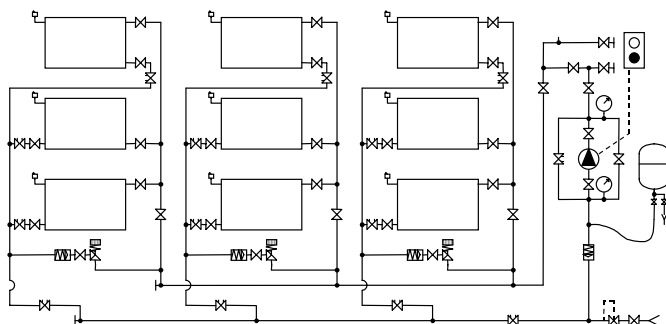

- Radiateur en alliage d'aluminium 400 x 500
- Robinet manuel
- Quitus
- Robiquitus
- Raccord de réglage classique
- Robinet double réglage classique
- Mess-quitus
- Vanne de bipasse
- Quitus
- Remplissage, expansion, pompe, manomètre
- Raccordement possible sur générateur thermique

Le banc est livré avec un mesureur électronique QUITUS

Options

Le banc d'équilibrage peut-être connecté au banc de chaudières murales ou au banc de chaudière basse température pour également la dissipation de température.

Dimensions

Longueur	2,5 m
Largeur	0,8 m
Hauteur	2 m
Poids	200 kg

Utilités

ÉLECTRICITÉ : 230 V mono
environ 0,2 kW

Transports

Dimensions de la caisse :

Longueur	2,6 m
Largeur	0,9 m
Hauteur	2,3 m
Poids total	280 kg